

組み合わせ (男子の部)

A: 夢アリーナたかた
 D: 夢アリーナたかたサブ
 J: 住田町生涯スポーツセンター

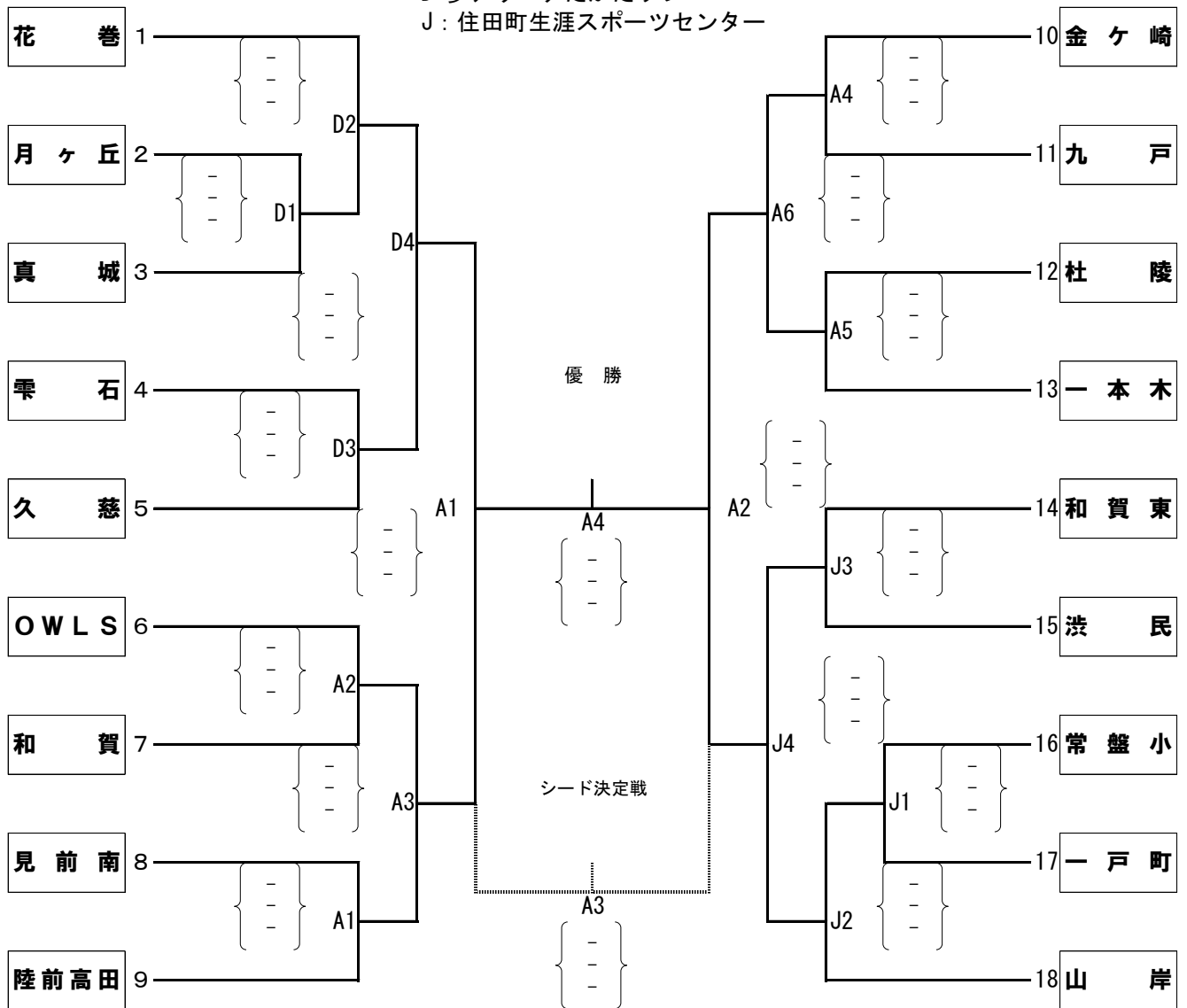

組み合わせ (女子の部)

B・C: 夢アリーナたかた
 E: 夢アリーナたかたサブ
 G: 大船渡市民体育館
 I: 住田町生涯スポーツセンター
 K: 住田町社会体育館

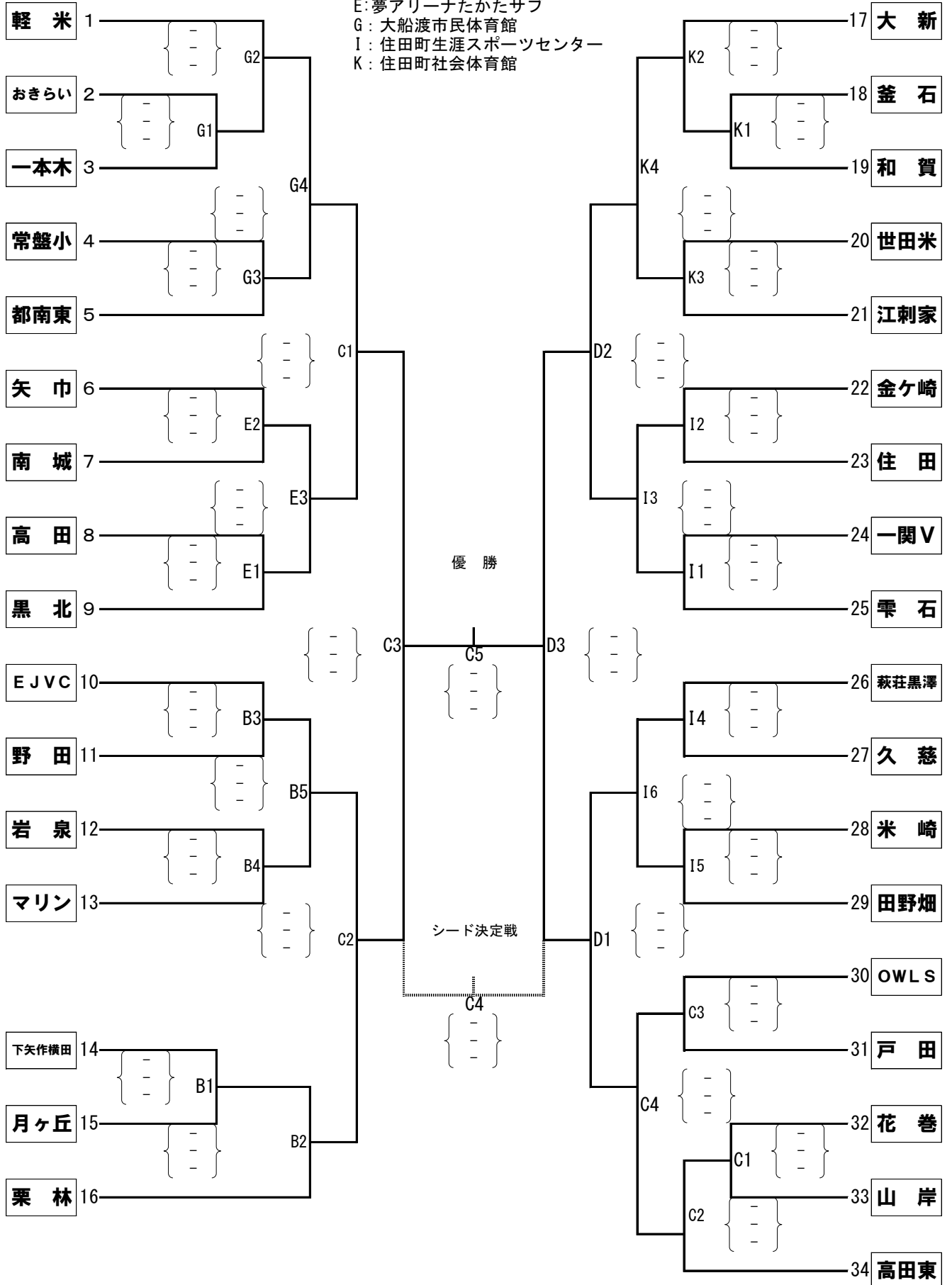

組み合わせ (混合の部)

F: 大船渡小学校体育館

H: 大船渡市民体育館

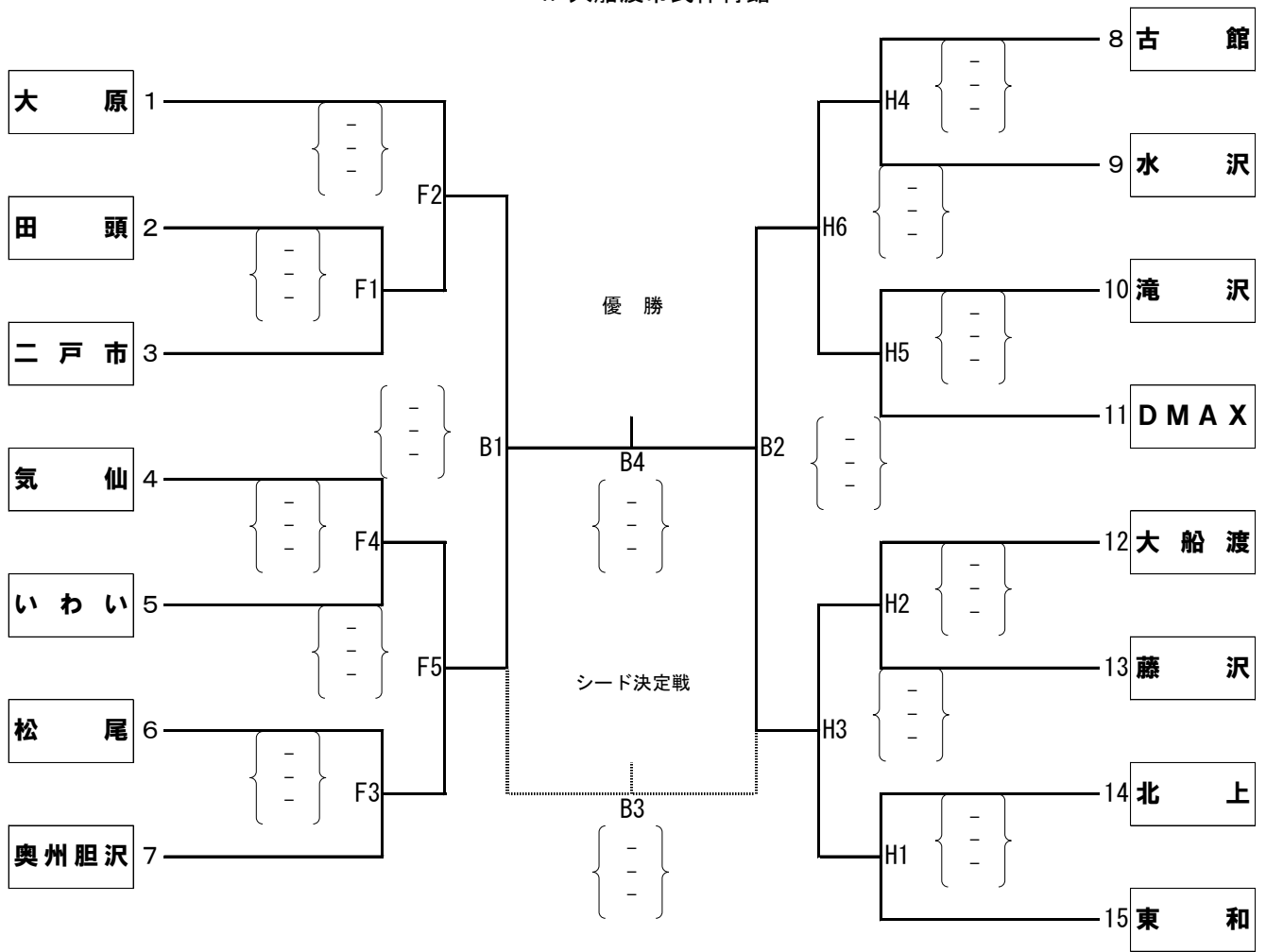

試 合 順 (男子の部)

第1日目

夢アリーナたかた

A コート

試合順	対戦	チーム	補助員	
A 1	8	見前南	9 陸前高田	A2両チーム
A 2	6	OWLS	7 和賀	A1敗者チーム
A 3	A1勝者チーム	—	A2勝者チーム	A2敗者チーム
A 4	10	金ヶ崎	11 九戸	A5両チーム
A 5	12	杜陵	13 一本木	A4敗者チーム
A 6	A4勝者チーム	—	A5勝者チーム	A5敗者チーム

夢アリーナたかたサブ

D コート

試合順	対戦	チーム	補助員	
D 1	2	月ヶ丘	3 真城	1 花巻
D 2	1	花巻	—	D1勝者チーム
D 3	4	雫石	5 久慈	D2勝者チーム
D 4	D2勝者チーム	—	D3勝者チーム	D3敗者チーム

住田町生涯スポーツセンター

J コート

試合順	対戦	チーム	補助員	
J 1	16	常盤小	17 一戸町	18 山岸
J 2	J1勝者チーム	—	18 山岸	J1敗者チーム
J 3	14	和賀東	15 渋民	J2勝者チーム
J 4	J2勝者チーム	—	J3勝者チーム	J3敗者チーム

第2日目

夢アリーナたかた

A コート

試合順	対戦	チーム	補助員	
A 1	D4勝者チーム	—	A3勝者チーム	A2両チーム
A 2	A6勝者チーム	—	J4勝者チーム	A1両チーム
A 3	A1敗者チーム	—	A2敗者チーム	A4両チーム
A 4	A1勝者チーム	—	A2勝者チーム	A3両チーム

※第2試合までは、1日目のコートで表示しています

試 合 順 (男女混合の部)

第1日目

大船渡小学校体育館

F コート

試合順	対戦	チーム	補助員	
F 1	2	田頭	3 二戸市	1 大原
F 2	1	大原	—	F1勝者チーム
F 3	6	松尾	7 奥州胆沢	F4両チーム
F 4	4	気仙	5 いわい	F3敗者チーム
F 5	F4勝者チーム	—	F3勝者チーム	F4敗者チーム

大船渡市民体育館

H コート

試合順	対戦	チーム	補助員	
H 1	14	北上	15 東和	H2両チーム
H 2	12	大船渡	13 藤沢	H1敗者チーム
H 3	H1勝者チーム	—	H2勝者チーム	H2敗者チーム
H 4	8	古館	9 水沢	H5両チーム
H 5	10	滝沢	11 DMAX	H4敗者チーム
H 6	H4勝者チーム	—	H5勝者チーム	H5敗者チーム

第2日目

夢アリーナたかた

B コート

試合順	対戦	チーム	補助員	
B 1	F2勝者チーム	—	F5勝者チーム	B2両チーム
B 2	H3勝者チーム	—	H6勝者チーム	B1両チーム
B 3	B1敗者チーム	—	B2敗者チーム	B4両チーム
B 4	B1勝者チーム	—	B2勝者チーム	B3両チーム

※第2試合までは、1日目のコートで表示しています

試 合 順 (女子の部)

第1日目

夢アリーナたかた

B コート

試合順	対 戦 チーム	補 助 員
B 1	14 下矢作横田 - 15 月ヶ丘	16 栗 林
B 2	B1勝者チーム - 16 栗 林	B1敗者チーム
B 3	10 E J V C - 11 野 田	B4両チーム
B 4	12 岩 泉 - 13 マリン	B3敗者チーム
B 5	B3勝者チーム - B4勝者チーム	B4敗者チーム

夢アリーナたかた

C コート

試合順	対 戦 チーム	補 助 員
C 1	32 花 巻 - 33 山 岸	34 高田東
C 2	C1勝者チーム - 34 高田東	C1敗者チーム
C 3	30 OWLS - 31 戸 田	C2勝者チーム
C 4	C2勝者チーム - C3勝者チーム	C3敗者チーム

夢アリーナたかたサブ

E コート

試合順	対 戦 チーム	補 助 員
E 1	8 高 田 - 9 黒 北	E2両チーム
E 2	6 矢 巾 - 7 南 城	E1敗者チーム
E 3	E1勝者チーム - E2勝者チーム	E2敗者チーム

大船渡市民体育館

G コート

試合順	対 戦 チーム	補 助 員
G 1	2 おきらい - 3 一本木	1 軽 米
G 2	1 軽 米 - G1勝者チーム	G2敗者チーム
G 3	4 常盤小 - 5 都南東	G2勝者チーム
G 4	G2勝者チーム - G3勝者チーム	G3敗者チーム

住田町生涯スポーツセンター

I コート

試合順	対 戦 チーム	補 助 員
I 1	24 一関V - 25 雫 石	I2両チーム
I 2	22 金ヶ崎 - 23 住 田	I1敗者チーム
I 3	I1勝者チーム - I2勝者チーム	I2敗者チーム
I 4	26 萩荘黒澤 - 27 久 慈	I5両チーム
I 5	28 米 崎 - 29 田野畑	I4敗者チーム
I 6	I4勝者チーム - I5勝者チーム	I5敗者チーム

住田町社会体育館

K コート

試合順	対 戦 チーム	補 助 員
K 1	18 釜 石 - 19 和 賀	17 大 新
K 2	17 大 新 - K1勝者チーム	K1敗者チーム
K 3	20 世田米 - 21 江刺家	K2勝者チーム
K 4	K2勝者チーム - K3勝者チーム	K3負者チーム

第2日目

夢アリーナたかた

C コート

試合順	対 戦 チーム	補 助 員
C 1	G4勝者チーム - E3勝者チーム	C2両チーム
C 2	B5勝者チーム - B2勝者チーム	C1敗者チーム
C 3	C1勝者チーム - C2勝者チーム	C2敗者チーム
C 4	C3敗者チーム - D3敗者チーム	C3敗者チーム
C 5	C3勝者チーム - D3勝者チーム	C4敗者チーム

D コート

試合順	対 戦 チーム	補 助 員
D 1	I6勝者チーム - C4勝者チーム	D2両チーム
D 2	K4勝者チーム - I3勝者チーム	D1敗者チーム
D 3	D1勝者チーム - D2勝者チーム	D2敗者チーム

※第2試合までは、1日目のコートで表示しています